

Palettiersystem  
***SPEED-Line***

**FLG**  
AUTOMATION

- ✓ Wirtschaftliches Zuführen und Puffern von Produkten und Bauteilen
- ✓ Hohe Anlagenleistung und Verfügbarkeit
- ✓ Schonende und sichere Produkthandhabung
- ✓ Wartungsfrei und bedienerfreundlich
- ✓ Individuell konfigurierbar durch modularen Aufbau
- ✓ Robuste Ausführung und kompaktes Design
- ✓ Optimale Zugänglichkeit durch offene Bauweise
- ✓ Reinraum- bzw. ESD-Ausführung
- ✓ Einsetzbar für Medizin-, Pharma-, Automotive-, Elektronik- und Konsumgüterprodukte

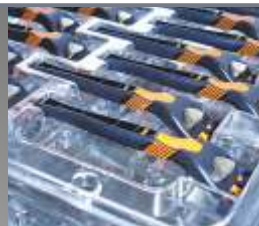
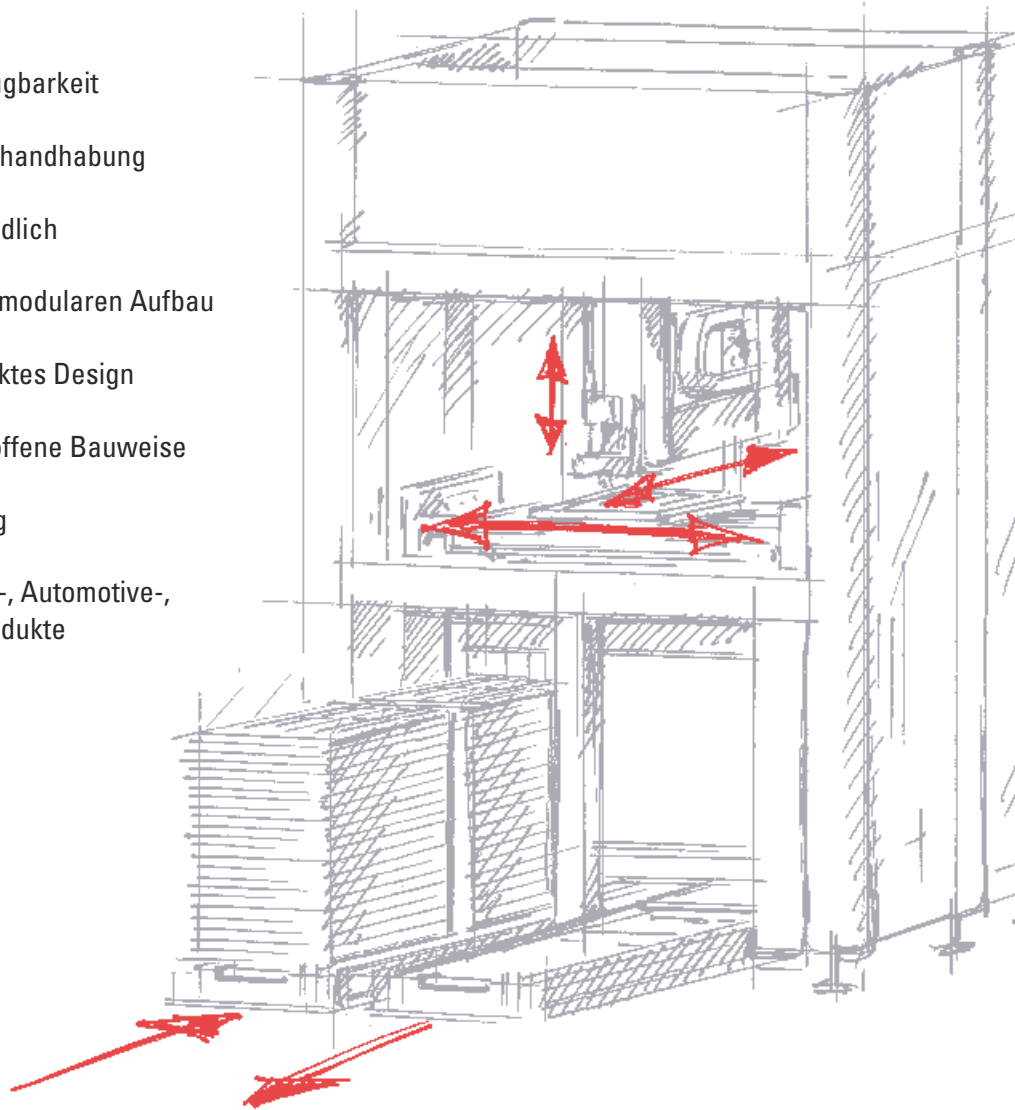

## Das System

Das Palettiersystem SPEED-Line ist optimal für das platz sparende und effiziente Zuführen bzw. Puffern von orientierten Produkten und Baugruppen ausgelegt. SPEED-Line bietet sämtliche Vorteile eines modernen und zuverlässigen Produktionssystems und gewährleistet vor allem bei empfindlichen Produkten eine schonende und sichere Handhabung. Konstruktionsreserven und eine leistungsstarke Steuerung in Verbindung mit einer modernen Bedienoberfläche ermöglichen die problemlose Integration zusätzlicher Handhabungs-, Kontroll- und Montageaufgaben und machen SPEED-Line zum Alleskönner. Langjährige Erfahrung in der Herstellung von Palettiersystemen und der Auslegung von Trays garantieren unseren Kunden ein effizientes und störungsfreies Zusammenspiel aller Komponenten, abgestimmt auf die logistischen und produktspezifischen Anforderungen. Ob Mehr- oder Einwegtrays, Tiefziehtrays mit Materialstärken von 0,3 – 7 mm, Spritzgießtrays oder Stahl- und Edelstahltrays, FLG hat für jedes Produkt die optimale Lösung.



## Optionale Module

### Hardware

- Anbaumodul: Schutzeinhausung für kundenseitige Übergabe
- Montagemodul: zusätzliche Montage- oder Handhabungsaufgaben
- Wagenmodul: Trayzuführung über Transportwagen, Lieferumfang 3 Stück
- Drehlageabfrage: Traystapel wird auf fehlerhafte Lage überprüft
- Greiferschnellwechselsystem: Verkürzung der Umrüstzeit bei Produktwechsel
- Greifdreh-/spreizmodul: Anpassung an die unterschiedlichen Orientierungen/Raster der Produkte im Tray bzw. der kundenseitigen Übergabe

### Software

- Diagnose und BDE-Modul
- Traykonfigurator

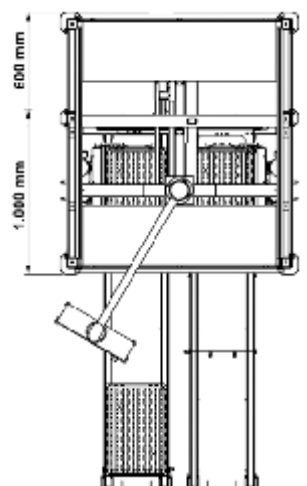
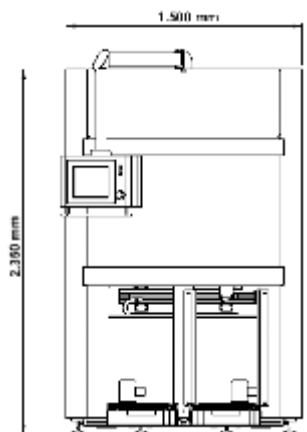

## Technische Daten

Abmessungen Grundzelle (L x B x H):	1.000 x 1.500 x 2.350 mm
Traygröße:	200 x 300 bis 400 x 600 mm
Traygewicht:	35 kg
Traywechselzeit eff.:	> 2 sec
Traystapelhöhe:	max. 900 mm
Anlagenleistung:	max. 300 Teile / min
Übergabehöhe:	800 – 1.400 mm
Antriebstechnik:	NC-Achsen servoelektrisch
Steuerung:	PC-Steuerung, Simatic S7-300, Tia-Portal
Schnittstellen:	MPI, Profibus, Ethernet, digitale I/O

## FLG Automation AG

Max-Planck-Straße 5-7  
D-61184 Karben

Telefon: +49 6039 9240 0

Fax: +49 6039 9240 01

E-Mail: info@flg.de

[www.flg.de](http://www.flg.de)